



Takskjutportar

NYHET: Portmotiv D-profil och T-profil med applikationer





INNEHÅLL

6	Goda skäl att välja Hörmann
16	Översikt takskjutportar av stål
20	Översikt takskjutportar i massivt trä
22	Översikt stålytor och träslag
24	Helhetsöversikt
26	Portmotiv
56	Färgdesign
62	Manuell upplåsning
64	Fönster
66	Gångdörrar
68	Sidodörrar
70	Dags att modernisera?
76	Garageportmaskinerier
80	Tillbehör
86	Teknik
88	Övriga egenskaper
90	Storlekar och inbyggnadsdata
98	Hörmann produktprogram

Portarna som visas är delvis specialutrustade och motsvarar inte alltid standardutförandet.

De avbildade färgerna och ytorna kan av trycktekniska skäl avvika något.

Skyddad enligt lagen om upphovsrätt. Eftertryck, även delvis, endast med vårt tillstånd. Rätten till ändringar förbehålles.

◀ M-profil i antracitgrå, RAL 7016, Hörmann entrédörr av aluminium ThermoSafe motiv 565, i antracitgrå, RAL 7016 med sidoparti som tillval och överljus

Öppna dig för alla fördelar

Takskjutportar öppnas vertikalt, vilar under taket och sparar på så sätt plats. Denna konstruktion ger dig maximal plats både i och framför garaget. Dessutom kan takskjutportar monteras i alla typer av öppningar och ge en bredare genomfartsöppning med upp till 14 cm jämfört med en vipport. Dessutom är de optimalt tätade tack vare konstanta elastiska tätningar på alla fyra sidor.

Unna dig denna komfort.





”Ett gott rykte måste man förtjäna.”

August Hörmann

Helt i linje med företagsgrundarens filosofi är Hörmann idag ett äkta kvalitetslöfte. Företaget har blivit marknadsledande och nummer 1 i Europa, med 75 års erfarenhet i port- och maskineribranschen och över 20 miljoner sålda portar och maskinerier. Det är viktiga faktorer när man väljer en takskjutport från Hörmann.



1 Kvalitet från Tyskland

Alla port- och maskinerikomponenter utvecklar och tillverkar Hörmann själva. De är anpassade till varandra till hundra procent, och för din säkerhet har de kontrollerats och certifierats av oberoende, erkända institut. De tillverkas enligt kvalitetssäkringssystemet DIN EN 9001 i Tyskland och uppfyller alla krav i Europastandard 13241-1. Våra högt kvalificerade medarbetare arbetar intensivt med att ta fram nya produkter, ständigt vidareutveckla dem samt att förbättra detaljerna. På det här sättet skapas patent och ensamrätter på marknaden.

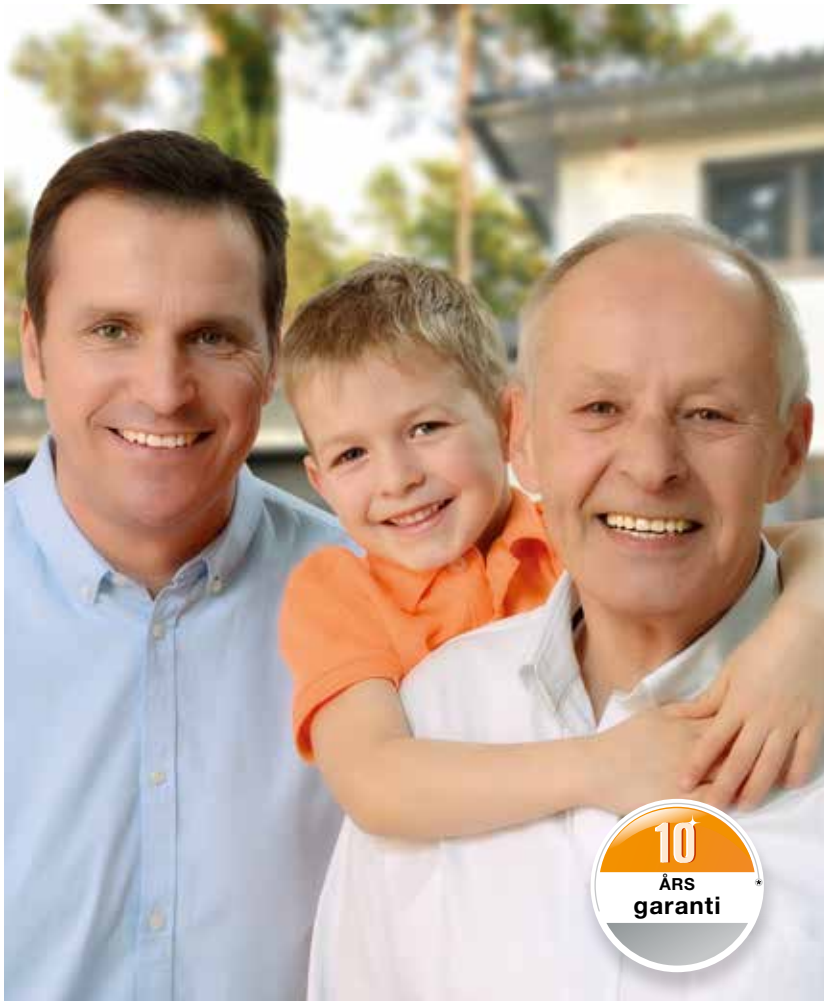

2 Garageportar för generationer

Långtidstester under verkliga förhållanden ger väl beprövade serieprodukter med Hörmann-kvalitet. Tack vare detta och utmärkta tekniska lösningar och en kompromisslös kvalitetssäkring får man 10 års garanti på Hörmanns alla takskjutportar och 5 års garanti på alla drivmaskinerier.

* Utförliga garantivillkor finns på: www.hoermann.com

3 Med sikte på framtiden

Hörmann vill föregå med gott exempel. Sedan 2013 täcker därför företaget 40 % av sitt energibehov med miljövänligt producerad el och ökar därefter denna del kontinuerligt. Samtidigt sparar man varje år in många ton CO₂ tack vare ett nytt certifierat, intelligent energihanteringssystem. Sist men inte minst erbjuder Hörmann produkter i linje med en hållbar utveckling. Få reda på mer om Hörmanns miljöaktiviteter i broschyren "Vi tänker grönt".





4 Harmoniskt helhetsintryck

1 Identiska profilavstånd och osynliga portsektionsövergångar

Hörmanns garageportar kännetecknas av en exakt jämn profiluppdelning [A]. Sektionerna är utformade så att övergångarna praktiskt taget är osynliga när porten är stängd. Jämför gärna.

Du kan även få de praktiska sidodörrarna med samma profillinje som garageporten (se sidan 68).

2 Ojämn profilavstånd [B], [C]

p.g.a. olika sektionshöjder och synliga sektionsövergångar hos konkurrenternas portar ger ett ojämnt intryck.

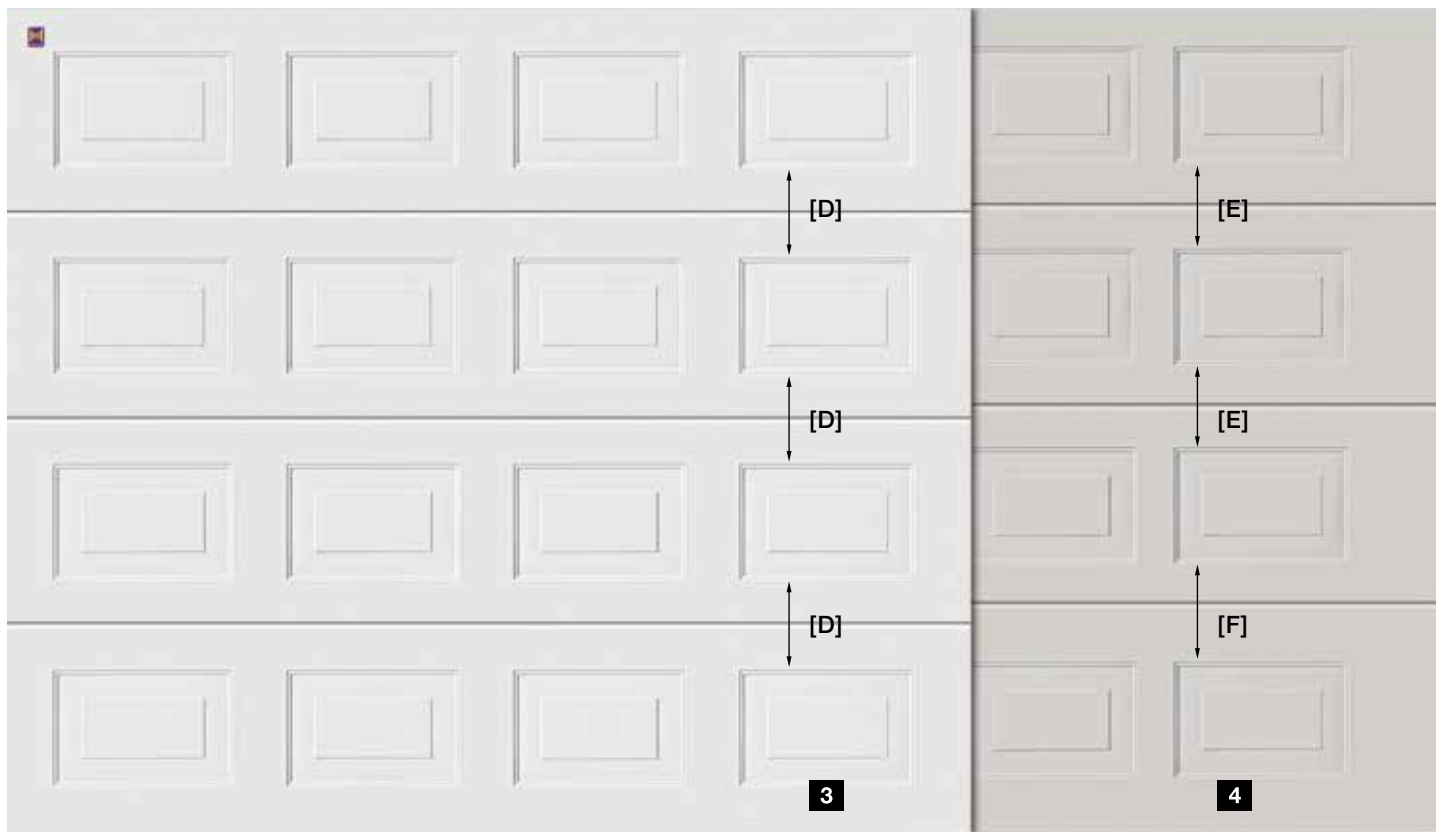

3 Jämnt fördelade kassettportar

På Hörmanns takskjutportar är avstånden i höjded mellan de enskilda kassetterna [D] exakt lika stora, vilket ger ett harmoniskt helhetsintryck. Detta uppnås genom att sektionerna är exakt lika höga över hela porthöjden. Avstånden i horisontalled mellan kassetterna i en sektion är också enhetliga. Det ger porten ett jämnt utseende.

Du kan även få sidodörrarna med samma sektionindelning med samma utseende som takskjutporten för garage (se sidan 68).

4 Ojämna kassettavstånd [E], [F]

p.g.a. olika sektionshöjder hos konkurrenternas portar ger ett ojämnt intryck.

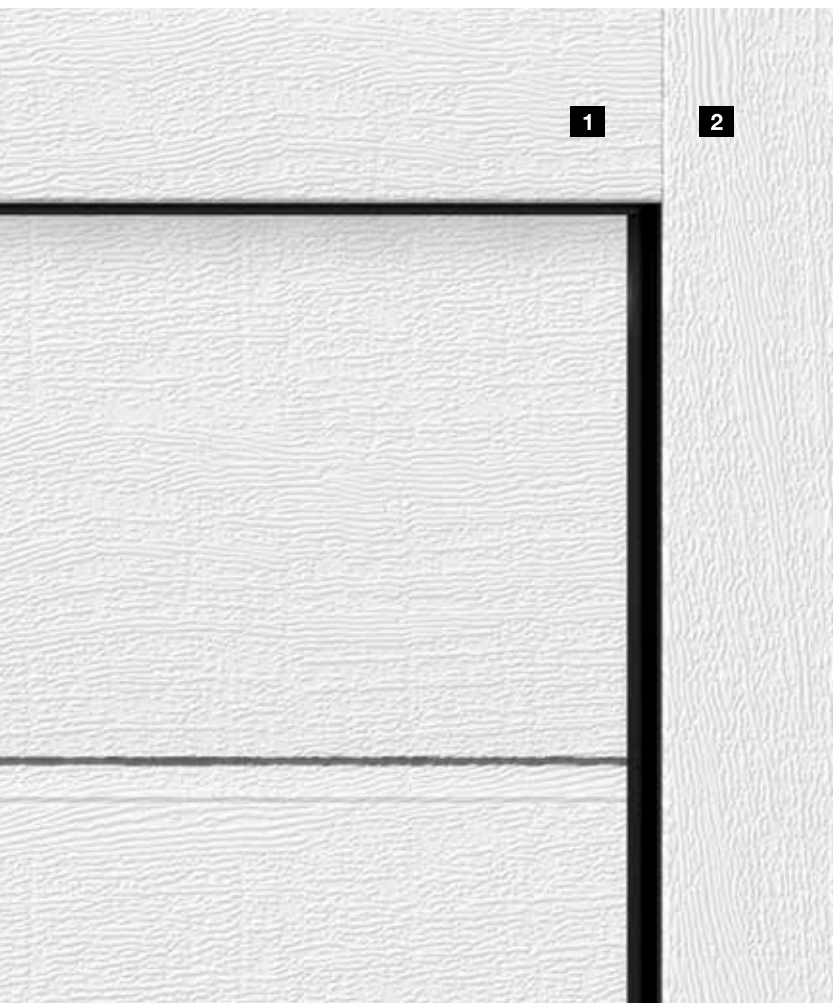

5 Karm och portblad likadana

! Endast hos Hörmann

Den harmoniska designen hos en port skapas genom många små detaljer: det fasta överpartiet **1** levereras alltid med samma utseende som portsektionerna på vita portar och för alla ytor. Allt passar ihop. Sidokarmarna **2** levereras som standard med vit Woodgrain-yta. För takskjutportar med ytorna Sandgrain, Silkgrain eller Decograin kan karmbeklädnader i portsektionernas yta beställas som tillval. För Micrograin-portar levereras karmbeklädnaden med slät Silkgrainyta.

Även för färgade takskjutportar och portar med Decograin-ytor kan man beställa matchande karmbeklädnader **2** med samma yta och färg resp. dekor som portsektionerna. Det fasta överpartiet **1** levereras alltid med samma yta och färg resp. dekor som portsektionerna för de här portarna.

Mer information finns på sidan 73 – 74.



6 Fast överparti

För LPU-portar är det här fasta överpartiet den elegantaste lösningen för en osynlig övergång till portbladet överdel. När porten är stängd hamnar den översta portsektionen i linje med det fasta partiet.

Mer information finns på sidan 73.



7 Verklighetstrogna Decograin-ytor

Det UV-beständiga folieskiktet av plast på utsidan av portsektionerna förmedlar en verklighetstrogen, naturlig träkaraktär resp. en elegant antracitfärgad metallicprägel. De 6 olika Decograindekorerna har ett speciellt ytskydd som bevarar dem under lång tid.

Mer information finns på sidan 59.



8 Optimalt långtidsskydd

Den 4 cm höga karmfoten av plast omsluter karmen i områden som är utsatta för rost och ger ett varaktigt skydd mot eventuell korrosion. Till skillnad från konkurrenternas lösningar ger denna lösningen ett verksamt långtidsskydd även i de fall vattnet inte rinner undan utan finns kvar under en längre tid. Tillsammans med portens golvtätning bildar karmfoten även ett lyckat avslut rent visuellt.

9 Effektiv isolering

! Endast hos Hörmann

När garaget och huset är hopbyggda lönar det sig alltid att ha en isolerad garageport. För att förbättra den redan goda isoleringen i LPU-taxskjutportarna har Hörmann tagit fram karmanslutningen ThermoFrame. Den lättmonterade svarta plastprofilen som levereras tillsammans med karmen fungerar som bruten köldbrygga mellan karm och murverk och förbättrar isoleringsförmågan med upp till 15%*. ThermoFrame finns som tillval till alla taxskjutportar från Hörmann.

* i en isolerad taxskjutport LPU med storleken 5000 x 2125 mm



10 Praktiska lösningar

! Endast hos Hörmann

Via gångdörren utan hög tröskel kommer du snabbt och lätt in i garaget. På så sätt kan du enkelt hämta cyklar eller trädgårdsredskap i garaget utan att behöva öppna garageporten. Tröskeln av rostfritt stål är endast 10 mm hög i mitten och 5 mm på sidorna. Det gör det lättare att köra över den och minskar risken för att man snubblar.

11 Självklart högre säkerhet

! Endast hos Hörmann

Objudna gäster har näst intill ingen chans mot Hörmanns automatiska taksjutportar. Om garageporten är stängd, hakar uppskjutningsspärren automatiskt i styrskenans anslag. Porten låses fast omedelbart och skyddas mot att bändas upp. Denna patenterade portlåsning är helt mekanisk och fungerar därför även utan strömförsörjning, i motsats till konkurrenternas drivmaskinerier.



Se även en kort film på:
www.hoermann.se/videoor





12 BiSecur trådlöst fjärrsystem med certifierad säkerhet



Endast hos Hörmann

Det trådlösa tvåvägssystemet BiSecur med extra säker kryptering är ett mycket gott exempel på framtidsorienterad teknik för enkel och bekväm manövrering av garageportar, grindar, belysning m.m.



Se även en kort film på:
www.hoermann.se/videor



Med det nyutvecklade extremt säkra kodsystemet BiSecur med stabil, störningsfri räckvidd kan du vara tryggt förvissad om att obehöriga inte kan kopiera din fjärrkod. Systemet har kontrollerats och certifierats av säkerhetsexperter vid Ruhruniversitetet i Bochum och har samma säkerhetsnivå som din internetbank.





 reddot design award

 honourable mention 2011

13 Bekväm avläsning av portläget

Du slipper gå ut i regn och rusk för att kontrollera att porten är stängd. Tryck på knappen på fjärrkontrollen HS 5 BS, så visar LED-färgen i vilket läge porten befinner sig. Ytterligare ett tryck på knappen* stänger porten. Du kan inte styra din port på ett säkrare och bekvämare sätt.

Med vår nya app** kan du tillsammans med Hörmanns Gateway bekvämt styra dina Hörmann-garageports och infartsportsmaskinerier, din Hörmann-entrédörr*** och andra enheter via smartphone eller surfplatta.

* vid manövrering utom synhåll från porten krävs en extra fotocell.

** för iOS och Android operativsystem

*** med specialutrustning

14 Utmärkt design

De exklusiva BiSecur-fjärrkontrollerna är designade i svart eller vitt och har en elegant form som ligger bekvämt i handen.

Hörmanns BiSecur-fjärrkontroller som kan beställas med pianolackfinish har tilldelats den välkända desigutmärkelsen reddot för sin exklusiva design.



Se även en kort film på:
www.hoermann.se/videor



Bilden ovan: fjärrkontroll HS 5 BS med fjärrkontrollstation (tillval).

LPU

Isolerade LPU-portar ger den bästa isoleringen. Dessutom är de 42 mm tjocka sektionerna mycket stabila och ger en bekvämt tyst gång.

LTE

Oisolerade LTE-portar är den prisvärda lösningen för fristående garage som inte behöver någon extra värmeisolering.





S-profil (LPU, LTE) trafikvit RAL 9016



M-profil (LPU, LTE) trafikvit RAL 9016

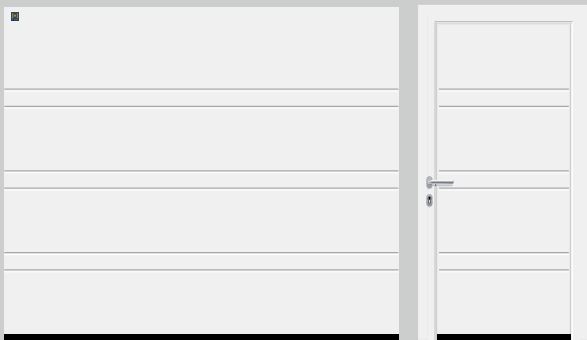

D-profil (LPU), trafikvit RAL 9016 ■ NYHET



T-profil (LPU), trafikvit RAL 9016 ■ NYHET



L-profil (LPU) trafikvit RAL 9016



Kassett (LPU, LTE) trafikvit RAL 9016

ÖVERSIKT TAKSKJUTPORTAR AV STÅL



L-profil (LPU) motiv 450, trafikvit RAL 9016



L-profil (LPU) motiv 456, trafikvit RAL 9016

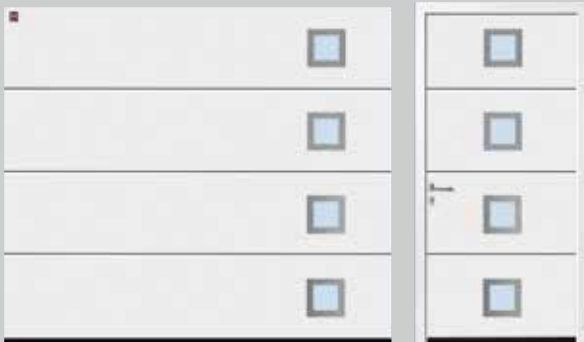

L-profil (LPU) motiv 461 med fönster, trafikvit RAL 9016
L-profil (LPU), motiv 451 utan fönster (ingen bild)



L-profil (LPU), motiv 457, placering till vänster, motiv speglat, trafikvit RAL 9016



L-profil (LPU) motiv 462 med fönster, trafikvit RAL 9016
L-profil (LPU), motiv 452 utan fönster (ingen bild)

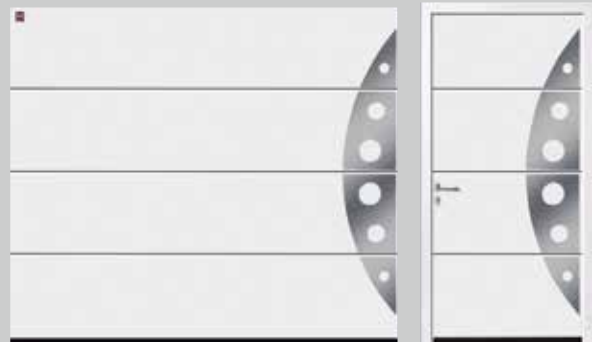

L-profil (LPU) motiv 458, trafikvit RAL 9016



L-profil (LPU), motiv 454, motivplacering i mitten, trafikvit RAL 9016



L-profil (LPU) motiv 469 med fönster, trafikvit RAL 9016
L-profil (LPU), motiv 459 utan fönster (ingen bild)



T-profil (LPU) motiv 501 med genomgående iläggning i rostfri stållook ■ **NYHET**, trafikvit RAL 9016

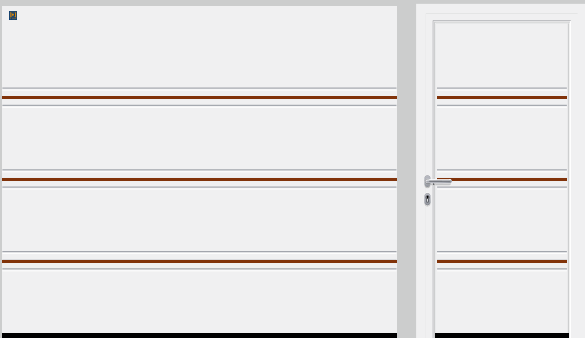

T-profil (LPU) motiv 501 med genomgående iläggning i trälook ■ **NYHET**, trafikvit RAL 9016



T-profil (LPU) motiv 500 med delad iläggning i rostfri stållook ■ **NYHET**, trafikvit RAL 9016

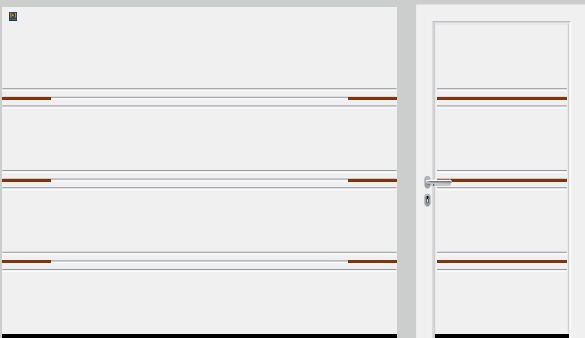

T-profil (LPU) motiv 500 med delad iläggning i trälook ■ **NYHET**, trafikvit RAL 9016

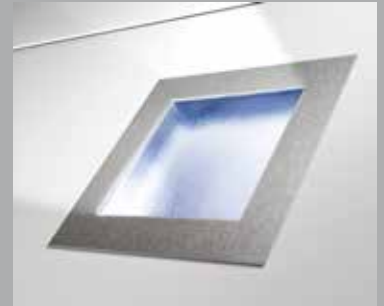

Designdetalj med rostfritt stål och plastfönster



T-profil med iläggning i rostfri stållook



T-profil med iläggning i trälook

LTH

Portar med sektioner av massivt trä passar mycket bra med trähus eller byggnader med många trärelement, t.ex. korsvirke eller fasadelement.



S-profil nordisk gran



M-profil nordisk gran

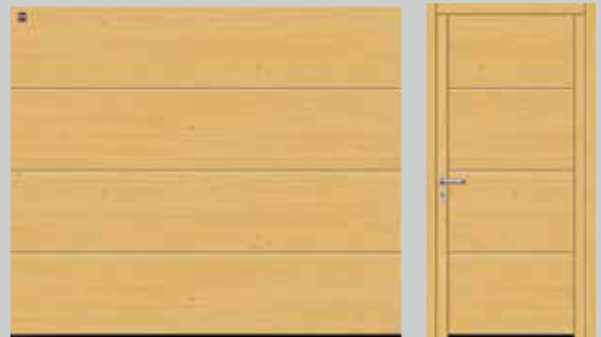

L-profil nordisk gran



Kassett, nordisk gran



Motiv 401, nordisk gran



Motiv 402, nordisk gran



Motiv 403, nordisk gran



Motiv 403, med natursten, nordisk gran



Motiv 404, nordisk gran



Motiv 404, med natursten, nordisk gran

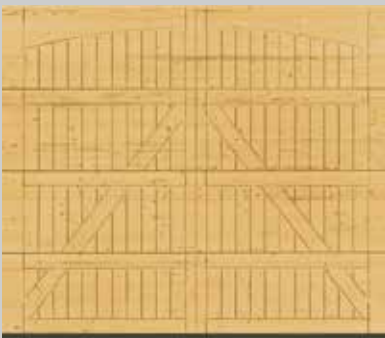

Motiv 405, nordisk gran

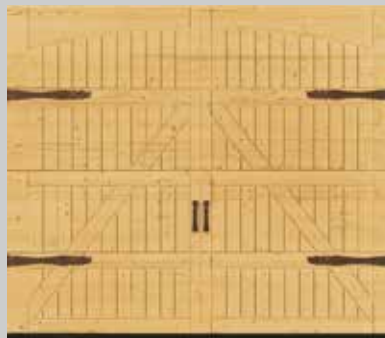

Motiv 405, med slagportsbeslag "exklusiv", som tillval nordisk gran



Designa din egen port

Designa din egen träport. Det räcker med en enkel ritning som förlaga, sedan tillverkar en datorstyrd fräs din individuella port efter din egen skiss.

Pricken över i

Välj mellan 3 olika utföranden av natursten. Natursten ger motiven 403 och 404 extra elegans. Naturliga färg- och strukturavvikelser förekommer.



Tropiskt grön



Multifärgad röd



Balmoral-röd

Valet är ditt

Designa din garageport helt individuellt genom dina egna val. När det gäller ståltakskjutportar kan du välja mellan 4 olika ytor, vilka kan anpassas till utseendet på ditt hus genom olika färgval. Du kan även välja en av de 6 Decograindekorerna med naturlig träkaraktär eller metaliceffekt. Din takskjutport av massivt trä finns i två olika träslag vilka i sin tur kan få ett individuellt utseende tack vare 8 olika färglasyrer.

Stålytor



1

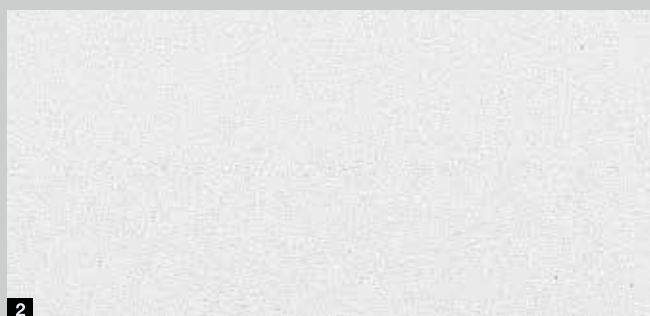

2

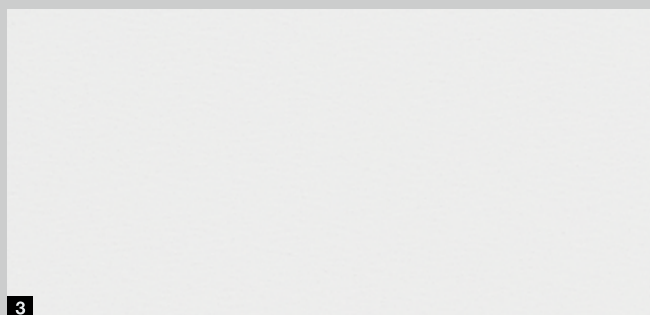

3



4



5

Träslag



1 Woodgrain

På den prisvärda, robusta ytan i trästruktur med naturligt sågmönster blir smårepor tack vare präglingen osynliga. Denna yta finns i trafikvit RAL 9016, i 15 standardfärger eller i valfri RAL-färg.

2 Sandgrain

Den fint strukturerade ytan är prisvärd och särskilt lämplig för moderna hus. Finns i trafikvit RAL 9016 och i 3 standardfärger.

3 Silkgrain

Med sitt eleganta utseende är den sidenglatta silkgrainytan det första alternativet för modern arkitektur. Den 50 % tjockare ytterplåten förbättrar sektionernas stabilitet och ger en ännu bättre och tystare gång. Denna yta finns i trafikvit RAL 9016, i 15 standardfärger eller i valfri RAL-färg.

4 Micrograin

Denna yta utmärker sig genom en präglad profil i slätt stål som skapar en snygg effekt av ljus och skugga. Denna yta finns i trafikvit RAL 9016, i 15 standardfärger eller i valfri RAL-färg.

5 Decograin

Decograinytorna med det UV-beständiga folieskiktet av plast ger din taksjutport en verklighetstrogen, markant träkaraktär resp. en elegant antracitfärgad metallicprägel. Denna yta finns i 5 olika trädekorer eller med elegant metallicdekor.

6 Nordisk gran

Gran är ett ljust barrträdsvirke med övervägande rak fiberriktning. Ojämnheter som enstaka kådfickor, tjurved och gulbruna kvistar förekommer naturligt.

7 Hemlock

Hemlock är ett blekgrått till ljust gråbrunt barrträdsvirke, övervägande rätvuxet med brun ådring och barkinneslutningar i fiberriktningen.

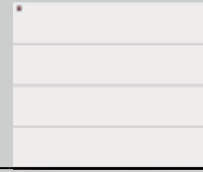
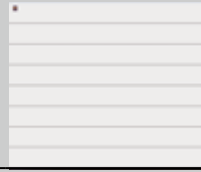
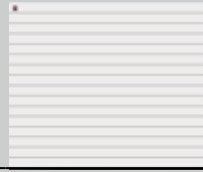

	S-profil	M-profil	L-profil
LPU Isolerad ståltakskjutport			
Woodgrain	Trafikvit RAL 9016 15 standardfärger Valfri RAL	Trafikvit RAL 9016 15 standardfärger Valfri RAL	Trafikvit RAL 9016 15 standardfärger Valfri RAL
Sandgrain		Trafikvit RAL 9016 3 standardfärger	Trafikvit RAL 9016 3 standardfärger
Micrograin			Trafikvit RAL 9016 15 standardfärger Valfri RAL
Silkgrain*		Trafikvit RAL 9016 15 standardfärger Valfri RAL	Trafikvit RAL 9016 15 standardfärger Valfri RAL
Decograin		6 dekorer	6 dekorer
Bredd max. Höjd max.	6000 (7000***) mm 3000 (5000***) mm	6000 (7000***) mm 3000 (5000***) mm	6000 (7000***) mm 3000 (5000***) mm
LTE Oisolerad ståltakskjutport			
Woodgrain	Trafikvit RAL 9016	Trafikvit RAL 9016	
Bredd max. Höjd max.	5000 mm 3000 mm	3000 mm 3000 mm	
LTH takskjutportar i massivt trä			
Nordisk gran	8 trälasyrer	8 trälasyrer	8 trälasyrer
Hemlock	8 trälasyrer	8 trälasyrer	8 trälasyrer
Bredd max. Höjd max.	5000 mm 3000 mm	5000 mm 3000 mm	5000 mm 3000 mm

* L-profil med designelement endast i ytan Silkgrain

** inte i Titan Metallic CH 703

*** Takskjutport SPU F42 Plus

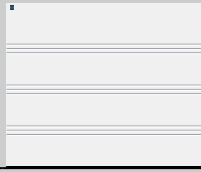
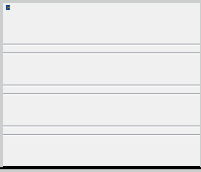

D-profil ■ NYHET

T-profil ■ NYHET

Kassett

		Trafikvit RAL 9016 15 standardfärger Valfri RAL
Trafikvit RAL 9016 15 standardfärger Valfri RAL	Trafikvit RAL 9016 15 standardfärger Valfri RAL	
		5 dekorer**
6000 mm 3000 mm	6000 mm 3000 mm	5500 mm 3000 mm
		Trafikvit RAL 9016
		3000 mm 3000 mm
		8 trålsyrer
		8 trålsyrer
		5000 mm 3000 mm





▲ S-profil i Woodgrain grangrön RAL 6009



▲ S-profil i Woodgrain, antracitgrå RAL 7016,
Hörmann entrédörr Thermosafe i aluminium, motiv 860 antracitgrå, RAL 7016



▼ S-profil med Woodgrain-yta i trafikvit RAL 9016, sidodörr med likadant utseende



▲ S-profil med portsektioner av massivt hemlockträ





▲ M-profil i Decograin Rosewood,
Hörmann entrédörr Thermosafe i aluminium, motiv 845 fönstergrå RAL 7040



► M-profil med Silkgrain-
yta i trafikvitt, RAL 9016
med LED-ljuslist
i överstycket





▲ M-profil med portsektioner av massivt hemlockträ

◀ M-profil i Decograin Titan Metallic CH 703





▲ L-profil i Decograin Titan Metallic CH 703



▲ L-profil i Silkgrain antracitgrå RAL 7016,
Hörmann entrédörr Thermosafe
i aluminium motiv 878

► L-profil med Decograin-yta Winchester Oak





▼ L-profil med Silkgrain-yta ockrabrun RAL 8001



► L-profil designmotiv 461 med fönsterdetaljer i Decograin Titan metallic CH 703, Hörmann entrédörr ThermoSafe i aluminium motiv 173

▼ L-profil designmotiv 450 i Silkgrain ljusgrå RAL 7035, Hörmann entrédörr ThermoSafe i aluminium motiv 693



▲ L-profil designmotiv 457 i Silkgrain trafikvit RAL 9016 Hörmann entrédörr ThermoSafe i aluminium motiv 188







▲ D-profil i Silkgrain fönstergrå RAL 7040



▼ D-profil i Silkgrain antracitgrå RAL 7016







▲ T-profil motiv 500 i Silkgrain antracitgrå RAL 7016 med delad iläggning i trälook





◀ T-profil motiv 501 i Silkgrain antracitgrå RAL 7016 med genomgående iläggning i rostfri stållook

▼ T-profil motiv 501 i Silkgrain stengrå RAL 7030 med genomgående iläggning i trälook







▲ Kasseter i Decograin Golden Oak



▲ Kassetter med sektioner av massivt hemlockträ med trälasyr i kalkvitt

► Kassetter med Woodgrain-yta i antracitgrå RAL 7016





◀ Kassetter i Woodgrain, trafikvit, RAL 9016







▲ Takskjutport ALR F42 med på plats utförd ytbeklädnad

Exklusiv fasaddesign

Med utförd ytbeklädnad på plats kan du utforma din taksjutport helt efter din smak och dina önskemål. Den kan bestå av trä, metall, keramik, plast eller något annat fasadmateriäl. På detta sätt smälter garageporten nästan omärkligt in i helheten. Stommen för fasadbeklädnaden är en Hörmann industritaksjutport ALR F42, en aluminiumram med panelfyllning och sandwichfyllning av PU-skum. Kontakta din Hörmann-återförsäljare för råd och information.



► Taksjutport ALR F42 med på plats utförd ytbeklädnad

▼ Taksjutport ALR F42 med på plats utförd ytbeklädnad





◀ Takskjutport ALR F42 Vitraplan

ALR F42 Vitraplan

De framförlliggande, enhetliga fönstren ger porten en extra ren och elegant karaktär. Ramprofilen är täckt, så att inget stör den rena och klara helheten. Denna exklusiva port uppvisar en spännande kombination av spegelverkan och genomsyn.

► Portmotiv 405, lackerad vit på plats med slagportsbeslag och dekorhandtag

▼ Portmotiv 403 i nordisk gran med natursten, tropiskt grön



◀ Portmotiv 402 i nordisk gran med sidodörr i samma stil



Designa din egen port

Designa din egen trädörr t ex med dina initialer, husnumret, ditt favoritmotiv. Du behöver bara göra en enkel ritning som mall. Sedan är din unika garageport klar på nolltid – ett original som kommer att beundras av många.

Färgrik variation

Det har ingen betydelse vilken byggnadsstil din garage-takskjutport ska passa till.

Hos Hörmann hittar du garanterat en port som passar till dig och ditt hus.

För takskjutportar av stål kan du välja mellan 15 standardfärger till samma pris, ca 200 RAL-färger och 6 Decograindekorer.

För att du ska kunna ha glädje av din nya port länge är alla ytskikt på våra portar skyddade optimalt mot rost. Varmförzinkade material och en förstklassig polyestergrundning på båda sidor gör att regnet rinner av utan att lämna spår. Portar av massivt trä finns i 2 olika träslag, vilka kan anpassas färgmässigt till ditt hus tack vare 8 olika lasyrer





Färger förskönar och skyddar

Våra isolerade LPU-taxskjutportar och sidodörrar levereras i trafikvitt RAL 9016 samt finns att beställa i ytterligare 15 standardfärger, men kan även beställas fritt bland ca 200 RAL-färger* samt i många NCS- och DB-färger För ytan Sandgrain kan du välja mellan 3 standardfärger. Oisolerade LTE-portar levereras bara i trafikvitt.

Observera följande:

Taxskjutportarna levereras generellt med gråvit baksida (RAL 9002).

Mörkare färgnyanser bör undvikas på isolerade stålportar, eftersom stark sol kan göra att plåten bucklas och porten skadas.

Alla färger enligt RAL-skalan.

Observera att färgerna och ytorna av trycktekniska skäl kan avvika något från verkligheten. Kontakta din Hörmann-återförsäljare för mer information.

* Det gäller dock inte pärleffekt-, signal- och metallicfärger.

** Standardfärger för Sandgrain-yta

Standardfärg



1

15 standardfärger



2

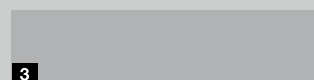

3

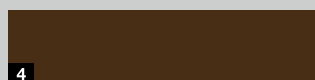

4



5



6



7

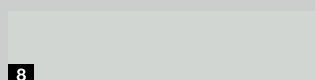

8



9

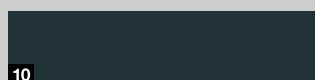

10

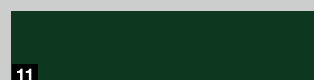

11

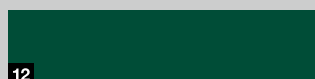

12



13

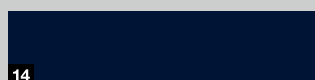

14



15

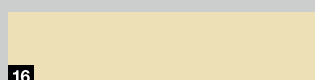

16

1	RAL 9016	Trafikvit
2	RAL 9007	Aluminiumgrå**
3	RAL 9006	Vit aluminium
4	RAL 8028	Jordbrun**
5	RAL 8003	Lerbrun
6	RAL 8001	Ockrabrun
7	RAL 7040	Fönstergrå
8	RAL 7035	Ljusgrå
9	RAL 7030	Stengrå
10	RAL 7016	Antracitgrå**
11	RAL 6009	Grangrön
12	RAL 6005	Mossgrön
13	RAL 5014	Duvblå
14	RAL 5011	Stålblå
15	RAL 3003	Rubinröd
16	RAL 1015	Ljust elfenben

Verklighetstroget och elegant

Decograin-ytan finns med fem naturliga trädekorer och en antracitfärgad dekor med metallic-effekt.

Den präglade ådringen ger ett naturtroget utseende. Det särskilda ytskyddet hos det UV-beständiga folieskiktet av plast på utsidan av stållamellerna gör att porten förblir snygg under lång tid framöver.

6 Decograin-dekor

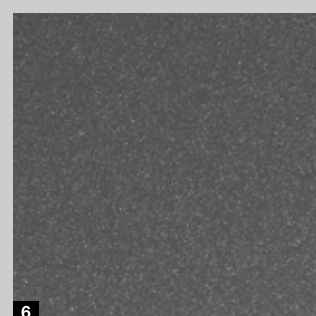
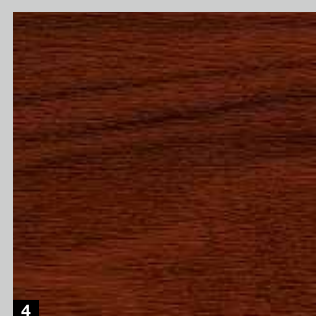
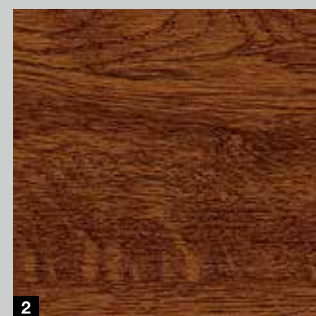
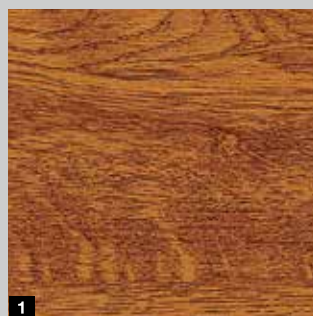

- 1 Decograin Golden Oak: mellanbrun, guldgul ekdekor
- 2 Decograin Dark Oak: valnötsfärgad ekdekor
- 3 Decograin Night Oak: mörk, intensiv ekdekor
- 4 Decograin Rosewood: mahognyfärgad trädekor
- 5 Decograin Winchester Oak: naturfärgad vildekdekor
- 6 Titan Metallic CH 703: antracit med metalleffekt

Naturliga massiva träslag

Gran är ett ljust barrträdsvirke med övervägande rak fiberriktning. Ojämheter som enstaka kådfickor, tjurved och gulbruna kvistar förekommer naturligt.

Hemlock är ett blekgrått till ljust gråbrunt barrträdsvirke, övervägande rättvuxet med brun ådring och barkinneslutningar i fiberriktningen.

Observera följande:

Träet förbehandlas i fabriken för skydd mot skadedjur och blåmöta. Porten måste emellertid behandlas ytterligare på plats med trälasyr för att dess vackra utseende ska bibehållas.

Vid trälasering kan ämnen i träet skina igenom och ge en färgförändring.





2 massiva träslag



8 trälasyrer

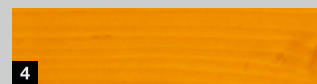
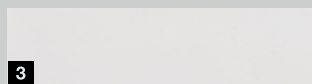

1 Nordisk gran, impregnerad

2 Hemlock, impregnerad

3 Kalkvit

4 Tall

5 Teak

6 Palisander

7 Ebenholts

8 Agatgrå

9 Grangrön

10 Nordisk röd

Estetisk, diskret, säker

Om ditt garage inte har en andra ingång, kan du välja att öppna din automatiska garageport med ett elegant handtag eller med ett diskret nödlås utifrån i händelse av ett nödfall.



Observera följande:



Porthandtag

Hörmanns porthandtag imponerar med sin tidsenliga, moderna formgivning. Valet av material är inte bara en fråga om personlig smak. Speciellt handtaget av rostfritt stål kännetecknas genom sin slitstyrka och sin tåliga yta.

Låset kan integreras i husets övriga låssystem.

Manuella portar med handtag låses inbrottsförebyggande med en snäpplåsning **7**. Denna låsning innebär att en stabil, automatisk snäppbricka griper tag om en massiv tapp i sidokarmen.

Nödupplåsning

Om du inte vill ha ett handtag på din automatiska taksjutport rekommenderar vi ett nödupplåsningsslås **8**. Den diskreta rundcylindern (kan inte integreras i husets låssystem) låser upp garageporten och den kan utan problem öppnas vid ett nödfall.

För automatiska taksjutportar kan nödupplåsningen även manövreras med ett porthandtag. Porten öppnas då med en bowdenkabel från insidan.

- 1** Plast, svart
- 2** Aluminiumgjutgods, vitt, RAL 9016
- 3** Aluminiumgjutgods, nysilverfärgat
- 4** Rostfritt stål, borstat
- 5** Rostfritt stål, polerat
- 6** Aluminiumgjutgods, brunt, RAL 8028
- 7** Snäpplås
- 8** Nödfrikopplingslås

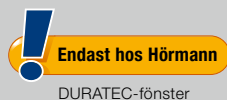

Mer ljus, mindre strömförbrukning

Beroende på typ av port välj lämpliga fönster, klara (bild 2) eller med struktur (bild till höger), med enkel- eller dubbelruta. De klara plastfönstren från Hörmann har DURATEC som standard.

Det innebär för dig:

- Utmärkt repbeständighet
- God genomsyn under lång tid
- Bättre värmeisolering

Observera följande:

De två nedersta portsektionerna kan förses med fönster efter teknisk kontroll.





1



2



3



4



5



6



7



8



9



10

- 1 Fönster typ D*
- 2 Fönsterkanter av aluminium**
- 3 Klassiskt fönster S0*
- 4 Klassiskt fönster M0*
- 5 Klassiskt fönster L0*
- 6 Klassiskt fönster S1
- 7 Klassiskt fönster S2
- 8 Sunrise-fönster S10
- 9 Sunrise-fönster S60
- 10 V-kassettfönster V0

Fönstren på bilden (1-8, 10) motsvarar en portbredd av 2500 mm

* Individuell anpassning av fönster är möjligt

** Spröjs är möjligt

	Fönster typ D	Fönsterkanter av aluminium	Klassiskt fönster	Sunrise-fönster
Motiv				
S-profil	●	●		
M-profil	●	●	●	●
L-profil	●	●	●	●
D-profil	●	●		
T-profil	●	●		
Kassett			●	●
Fönsterram				
Utförande	Plast (vit eller portens färg***)	Aluminium, portens färg***)	Plast (vit eller portens färg***)	Plast (vit eller portens färg***)
Fönster				
Enkelruta klar / struktur	●	●	●	●
Dubbelruta klar / struktur	●	●	●	●

*** som tillval

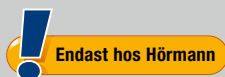

Den lätta garagegenomgången

Med en dörr i porten kommer du lätt åt allt som finns i garaget – trädgårdsredskap, fordon eller skottkärra. Det är endast Hörmann som har en gångdörr med en tröskel av rostfritt stål med måtten 10 mm i mitten och 5 mm vid kanterna. Det gör det lättare att köra över den med hjul och minskar risken för att man snubblar. Dörramen i aluminium är som standard natureloxerad, men kan även beställas i samma färg som porten. Den övre portdelen är försedd med en tätning av överstycket, även i dörrområdet.



Observera följande:

Till gångdörrar med Decograin-yta kan även ramen beställas i matchande färg.

Kassettportar som placeras intill varandra med samma portbredd, med eller utan gångdörr, kan i vissa fall ha olika utseende.

Handmanövrerade portar med gångdörr har inget utvändigt dörrhandtag. De låses från insidan.

Med en medlöpande fotocell VL 2 som tillval stoppas porten beröringsfritt. Detta ökar portens säkerhet vid gångdörr med låg tröskel.



1 Dörrstängare

Levereras som standard med dörrstängare med glidskena inklusive integrerad öppningsbegränsning med låsenhet (övre bild). Som tillval är även en integrerad dörrstängare inklusive låsenhet (nedre bilden), för optimalt skydd och bästa portoptik, tillgänglig.



2 Flerpunktslåsning som tillval

Gångdörren spärras med en bult och en hakregel per sektion längs med hela portens höjd. Fördel: mer stabilitet och högre inbrottskydd.



3 Stabilt dörrlås

Detta förhindrar att dörrbladet sätter sig alt. bågvar.



4 Dolda gångjärn

För en jämn dörroptik har gångdörren som standard dolda gångjärn.

För varje port finns en matchande sidodörr

Ge sidoingången till ditt garage samma utseende som din garageport
På begäran kan din sidodörr få samma profil- och kassetuppdelning
som din takskjutport.

Garagesidodörrar 1-flyglig / 2-flyglig

Hörmann sidodörrar levereras monteringsklara med profilylinderlås, beslag med runt dörrhandtag och ovala täckbrickor och med 3-dimensionellt justerbara gångjärn. Sidodörrarnas dörrbladsram består av väderbeständiga aluminiumprofiler (monteringsdjup 60 mm) och är tätade runt om.



Garage-sidodörr	1-flyglig		2-flyglig
Flygelram	smal	bred	bred, öppnas utåt
Aluminium-blockkarm	●		●
Aluminium-hörnkarm	●		-
Flygelram smal	●		-
Flygelram bred	●		●
Värmeisolering	U = 2,7 W/(m ² ·K)		U = 2,9 W/(m ² ·K)



1 Handtagsbeslag

Välj mellan standardhandtaget och handtags- eller växelbeslag i många olika material som tillval. (Bilden visar handtag i rostfritt stål).



2 Harmoni

Med Decograin-sidodörrar får du ram, karm och dörr i samma yutförande för ett matchande utseende.



3 Inbrottsförebyggande

3-regellåsning som tillval för profiltyp 2, med säkerhetslås, regel, två hakregler och säkerhetsbricka. Den 2-flygliga sidodörren* med 3-regellåsning uppfyller inbrottsförebyggning enligt RC 2. Detta testade inbrottskydd rekommenderas även av polismyndigheter. Mer information finns på: www.k-einbruch.de

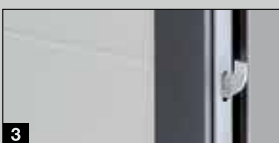

4 Utförande med värmeisolering

TopComfort NT80-2 finns med dörrblad med bruten köldbrygga, karm och tröskel



Flerfunktionsdörr MZ Thermo

Om ni speciellt efterfrågar en god värmeisolering är ytterdörren MZ Thermo, med bruten köldbrygga, det bästa valet. Den har det mycket goda värmeisoleringsvärdet 1,2 W/(m²·K). Den finns även i RC 2-utförande (KSI Thermo).

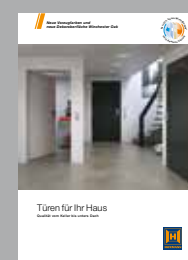

Ytterligare information finns på sidan 96 / 97 i avsnittet om inbyggnadsdata eller hos din Hörmann-försäljare.

Mer information finns i broschyren: Dörrar till huset.

Från gammalt till nytt

Förr eller senare måste man modernisera garageporten. Hörmann har en passande och tilltalande monteringslösning för varje inbyggnadssituation.

Med fördelaktiga standardlösningar, speciellt för modernisering, kommer ni fram till er speciella lösning snabbare och sparar dessutom pengar. Dessutom erbjuder Hörmann återförsäljare ett bekymmersfritt helhetspaket:

- kvalificerad rådgivning
- mätning på plats
- fackmässig montering
- demontering och miljövänlig avfallshantering





HÖRMANN
Tore • Türen • Zargen • Antriebe

GT JA 19



Standardmontage

Taxskjutporten kan monteras bakom öppningen. Väggens insida ger en stabil montering. Det går då att skruva fast karmen direkt i väggen bakom öppningen.

I idealfallet har garaget redan minst 100 mm fritt utrymme vid överstycket (minst 115 mm vid portar med maskineri) och 90 mm sidoutrymme.

Hörmanns taxskjutportar levereras med allt monteringsmaterial som behövs för denna inbyggnadssituation.



Specialfäste för sidoinfästning av karmen

Med det universella specialfästet som tillval kan man fästa taxskjutportens karm i garagets sidovägg. Ojämnheter i väggen utjämnas och väggens insida förblir intakt.

2 Montage vid upp till 35 mm väggavstånd

3 Montage vid sned och ojämn sidovägg

4 Montage vid ej bärkraftiga fasader (klinker eller isolering) med minst 90 mm resp. max. 125 mm sidoutrymme





Kanter för utjämning av överstycke för standardmontage bakom öppning med lågt överstycke

Det fasta överpartiet, som är standard hos Hörmann, finns i samma yta och samma färg resp. dekor som porten för alla portutföranden och kan därför monteras synligt i öppningen.



Isolerat lamellparti för inbyggnad i öppning med större mellanrum mot taket

Ett isolerat lamellparti i samma stil täcker mellanrummet mellan taket och det fasta överpartiet. Den finns för alla ytor och färger resp. dekorer. Även fönster är möjligt efter en teknisk kontroll. Detta överparti kan även levereras med aluminium lister som tillval.



Fast överparti

För LPU-portar är det fasta överpartiet den elegantaste lösningen för en osynlig övergång till portbladets överdel. När porten är stängd hamnar den översta portsektionen i linje med det fasta partiet. Finns för alla portmotiv, i alla ytutföranden och färger resp. dekorer (kassett på begäran).

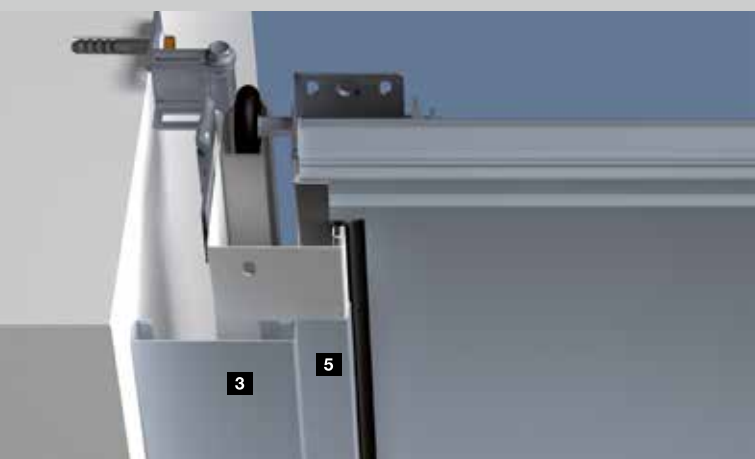
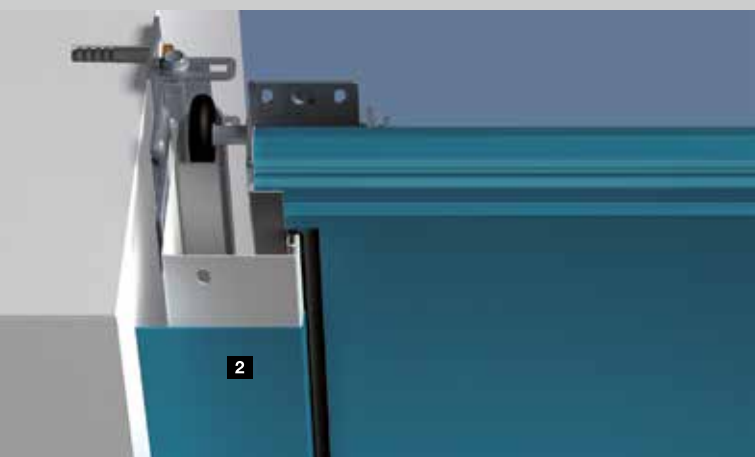
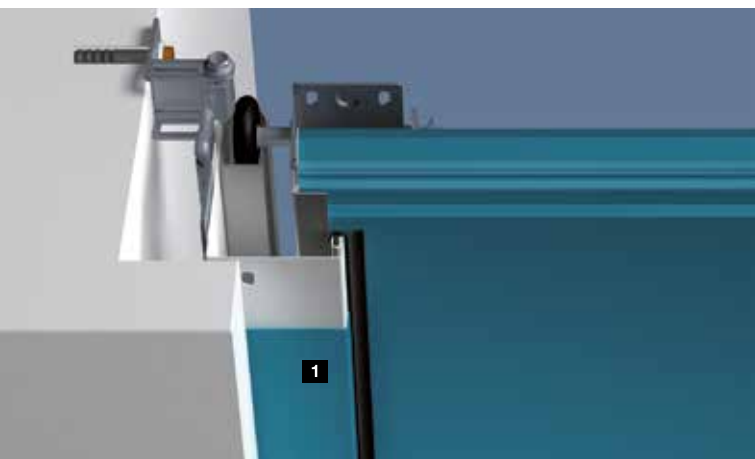

Karmbeklädnad i samma färg som porten

Sidokarmarna från Hörmann levereras i vit Woodgrain som standard. Med en karmbeklädnad i samma yta och färg resp. dekor som portlamellerna får du ett harmoniskt utseende på porten också med takskjutportar med Sandgrain-, Micrograin-, Silkgrain- eller Decograinytor. För Micrograin-portar levererar vi karmbeklädnaden med slät Silkgrain-yta.

Med två olika bredder täcker de enkelt olika inbyggnadssituationer.

1 55 mm bred karmbeklädnad för montage bakom öppningen, med litet sidoutrymme (< 90 mm)

2 90 mm bred karmbeklädnad för montage i öppningen, mot väggen

Täckkarmsset för överstycke och sida

För montering i öppningen kan man montera en port i standard- eller moderniseringsstorlek. Resterande mellanrum mellan sidoväggen och portens karm (max 35 mm) täcks av täckramsetet **3**. Detta set består av skydd på ytan och färg resp. dekor för portlameller, ändkåpor och fästmaterial. För Micrograin-portar levererar vi karmbeklädnaden med slät Silkgrain-yta.

Det fasta överpartiet **4** levereras som standard med samma yta och färg resp. dekor som porten. Sidokarmen täcks av karmbeklädnaden **5** med yta och färg resp. dekor som portlamellerna.



Renoveringskant-set täcker trasiga kanter snyggt och prydligt

Fula mellanrum vid överstycket och runt öppningen täcker man snyggt och enkelt med renoveringspartier som tillval. Då slipper man dessutom laga eventuella skador i väggen.

Setet med 3 partier (vart och ett 3 m långt) finns med samma utseende som porten för alla ytor och färger resp. dekorer. För Micrograin-portar levererar vi renoveringskanter med slät Silkgrain-yta.



Totallösning för taksjutportar i prefabricerade betonggarage

De fasta överpartierna **1** för inbyggnad i prefabricerade garage av betong täcker elegant området över porten.

Den speciella karmen med de förmonterade specialfästena och karmpartierna **2** fästs i sidoväggen eller de koniska sidoanslagen. Det breda karmpartiet täcker mellanrummet mellan karmen och öppningen.

Detta portutförande kan beställas med ytorna Woodgrain och Silkgrain och finns tillgänglig i alla färger.



Ytterligare information finns i avsnittet om inbyggnadsdata eller hos din Hörmann-försäljare.

Tillförlitliga, säkra, underhållsfria

Hörmanns garageportsmaskineri är perfekt avpassat till Hörmanns takskjutport.

Det betyder: enkel manövrering, maximal komfort och högsta säkerhet.

Med våra eleganta fjärrkontroller öppnar du din port t.ex. från bilen, lika bekvämt som framför tv:n. Porten kan även manövreras med ett fast monterat manöverdon, ex ett kodlås eller en fingerscanner.



Mer information finns i broschyren
Maskinerier för garageportar
och infartsgrindar.





SupraMatic, det extra snabba maskineriet med många extrafunktioner



- med 5 knappar som standard fjärrkontroll HS 5 BS
- avläsning av portläget
- lägre strömförbrukning
- enkel programmering
- dubbel 7-segmentsdisplay
- halogenbelysning med separat på- / av-funktion
- inställbar ventilationsöppning
- maskinerikåpa av borstad aluminium



HS 5 BS svart med kåpa av krom

	SupraMatic E	SupraMatic P
Specialitet		för träportar och gångdörrsportar
Utrustning		Fotocell
Drag- och tryckkraft:	650 N	750 N
Toppkraft	800 N	1000 N
Öppningshastighet: max	22 cm/s	22 cm/s
Portbredd max	5500 mm	6000 mm
Portyta max.	13,75 m ²	15 m ²

ProMatic, den prisvärda introduktionen i Hörmann premiumkvalitet



- med 2 knappar som standard fjärrkontroll HSE 2 BS
- inställbar ventilationsöppning
- ProMatic batteri för garage utan el
- solcellsmodul som tillval för återuppladdning av batteriet



HSE 2 BS svart
med kåpa av plast



ProMatic batteri
med solcellsmodul

	ProMatic	ProMatic batteri
Specialitet		för garage utan el
Drag- och tryckkraft:	600 N	350 N
Toppkraft	750 N	400 N
Öppningshastighet: max	14 cm/s	13 cm/s
Portbredd max	5000 mm	3000 mm
Portyta max.	11,25 m ²	8 m ²

Mobil och stationär

Hos Hörmann passar allt ihop. Med en fjärrkontroll öppnar man förutom garageporten även exempelvis en infartsgrind med ett 100 % kompatibelt maskineri från Hörmann samt även ytterligare enheter med Hörmannmottagare. Med BiSecur-appen kan du bekvämt styra dina Hörmann garageports- och infartsportsmaskinerier, din Hörmann-entrédörr* och andra enheter via smartphone eller surfplatta. Dessutom kan portens position för dina garage- och infartsportsmaskinerier och låstillståndet för din entrédörr visas.

* med specialutrustning

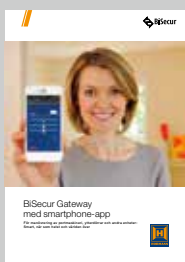

Mer information finns i broschyren BiSecur Gateway.







Fjärrkontroll HS 5 BS

4 knappfunktioner plus avläsningsknapp,

- 1 Svart eller vit, högglass
- 2 Svart struktur



Fjärrkontroll HS 4 BS

4 knappfunktioner,

- 3 Svart högglass

Fjärrkontroll HS 1 BS

1 knappfunktion,

- 4 Svart högglass

Fjärrkontroll HSE 1 BS

1 knappfunktion

- inkl. ögla för nyckelring,
- 5 Svart högglass



Fjärrkontroll HSE 2 BS

2 knappfunktioner,

inkl. ögla för nyckelring

- 6 Svart eller vit, högglass
- 7 Grön, Lila, Gul, Röd, Orange högglass

(bild från vänster)



- 8 Svart struktur med kåpa av krom eller plast

- 9 Dekor i silver, karbon, ljust rotträ, ljust trä, mörkt trä, mörkt rotträ

(bild från vänster)



10

11

10 Fjärrkontroll HSD 2-A BS

Aluminiumlook,
2 knappfunktioner, kan även
användas som nyckelring

11 Fjärrkontroll HSD 2-C BS

Höglansförokromad,
2 knappfunktioner, kan även
användas som nyckelring



12

12 Fjärrkontroll HSP 4 BS

4 knappfunktioner,
med sändningsspärr,
inkl. nyckelring



13

14

13 Fjärrkontroll HSZ 1 BS

1 knappfunktion,
placeras i bilens cigarettändare

14 Fjärrkontroll HSZ 2 BS

2 knappfunktioner,
placeras i bilens cigarettändare



Fjärrkontroll

Hörmann har en stor variation av eleganta modeller, vilka kan tilldelas upp till 5 funktioner. Alla manöverelement använder vår innovativa BiSecur-fjärrteknologi.



Fjärrkontroll HSZ

Alternativet till Homelink-system: Diskret placering på en fast plats i bilen. Fjärrkontrollen HSZ kan stickas in i bilens cigarettändare där man lätt kommer åt den.



**Radiokodlås
FCT 3 BS**
för 3 funktioner,
med knappbelysning



**Inomhusbrytare
IT 1b**
stor, belyst knapp för bekväm
öppning av porten
(för ProMatic och SupraMatic).



**Radiokodlås
FCT 10 BS**
för 10 funktioner,
med knappbelysning
och skyddspanel



**Inomhusbrytare
IT 3b**
stor, belyst knapp för bekväm
öppning av porten,
två ytterligare knappar
för hantering
av maskineribelysning
och avstämning
av fjärrmanövreringen,
t ex under semestertid
(för SupraMatic).



**Trådlös fingerscanner
FFL 12 BS**
för 2 funktioner och upp till
12 fingeravtryck

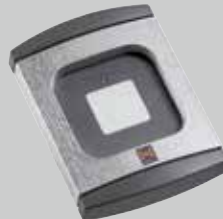

**Transponderlås
TTR 100 / TTR 1000**
för 1 funktion med 2 nycklar
(fler på begäran) för upp till 12,
100 eller 1000 nycklar



**Nyckelbrytare
STUP 40 / STAP 40**
i infällt och utanpåliggande
utförande, inklusive 3 nycklar



**Inomhusfjärrbrytare
FIT 2**
för 2 funktioner
eller 2 maskinerier



**Kodlås
CTV 1 / CTV 3**
För 1 resp. 3 funktioner,
extra robust,
med vandalismskydd



Fotocell EL 101

System med enkel fotocell stoppar porten omedelbart när ljusstrålen bryts.



Nödbatteriet HNA för garageportsöppnare

Nödförsörjning som överbryggar nätspanningsbortfall upp till 18 timmar och max. 5 portcykler, återuppladdning görs vid normaldrift, för alla aktuella garageportsmaskinerier från Hörmann



Inomhusfjärrbrytare FIT -1

1-knappsfunktion med stor knapp för enkel hantering

■ NYHET



Inomhusfjärrbrytare FIT -4

4 knappfunktioner

■ NYHET från hösten 2015



Inomhusfjärrbrytare FIT -5

4 knappfunktioner plus avläsningsknapp,

■ NYHET från hösten 2015

LED-ljuslist

neutralt vitt ljus med varierbart instickssystem i överstycket eller underkanten av portbladet, LED-avstånd: 125 mm, energieffektivitetsklass A



Bekväm manövrering med hög säkerhet



Hörmann har alltid haft säkerhet som högsta prioritet. Genom sina banbrytande lösningar sätter Hörmann standarden för alla andra. Det bevisar de många Hörmann-patenten. Samtliga Hörmanns taksjutportar är säkerhetstestade och godkända enligt de högt ställda säkerhetskraven i EN 13241-1, både med och utan portautomatik. Säkrare än så kan en taksjutport knappast vara.

Det ger dig och din familj säkerhet i vardagen.

Jämför gärna själv!





Hörmann-patent



Hörmann-patent



Hörmann-patent



1 Dragfjädrerteknik med fjäder-i-fjäder-system.

Dubbla Dragfjädrar på båda sidor håller porten säkert i alla lägen, så att den inte kan falla ner. Genom det patenterade fjäder-i-fjädersystemet kan en trasig fjäder inte slungas iväg och skada någon. Takskjutportar med upp till 3000 mm bredd och 2625 mm höjd är utrustade med den beprövade dragfjädrertekniken som standard.

2 Torsionsfjädrerteknik med integrerad fjäderbrottssäkring

Hörmann takskjutportar med torsionsfjädrar på båda sidor utmärks av den patenterade fjäderbrottssäkringen. Den stoppar genast portrörelsen vid eventuellt fjäderbrott, och portbladet kan inte falla ner. Större portar och portar med integrerad gångdörr eller fyllning i massivt trä levereras med torsionsfjädrerteknik.

3 Säker portstyrning i säkerhetslöpskenor

Inställbara, patenterade löprullar, stabila rullhållare och säkerhetslöpskenor förhindrar uråkning. Portbladet är säkert uppfällt under taket.

4 Fingerklämskydd på utsidan och insidan och vid gångjärnen

Genom portsektionernas unika form finns det inga ställen där man kan klämmas fast. Varken mellan lamellerna eller gångjärnen.

5 Klämskydd på sidokarmarna

Hos Hörmann är sidokarmarna helt slutna, hela vägen uppifrån och ner. På så sätt är det omöjligt att greppa mellan portbladet och karmen.

Optimal värmeisolering



När garaget och huset är ihopbyggda lönar det sig att ha en isolerad garageport. Den nya karmanslutningen ThermoFrame förbättrar den redan goda isoleringen i garageportarna från Hörmann.

Det hjälper dig att sänka energikostnaderna.



Förbättrad värmeisolering med ThermoFrame

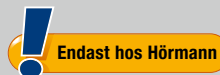

Plastprofilen som enkelt monteras tillsammans med portkarmen bryter köldbryggan effektivt och förbättrar isoleringen mot karmen och väggen med 15%*. Utöver detta finns extra tätningsläppar som tätar bättre på båda sidor och i övre delen av porten, och på så sätt minskar förlusten av värmeenergi inifrån garaget. ThermoFrame finns som tillval till alla takskjutportar från Hörmann.

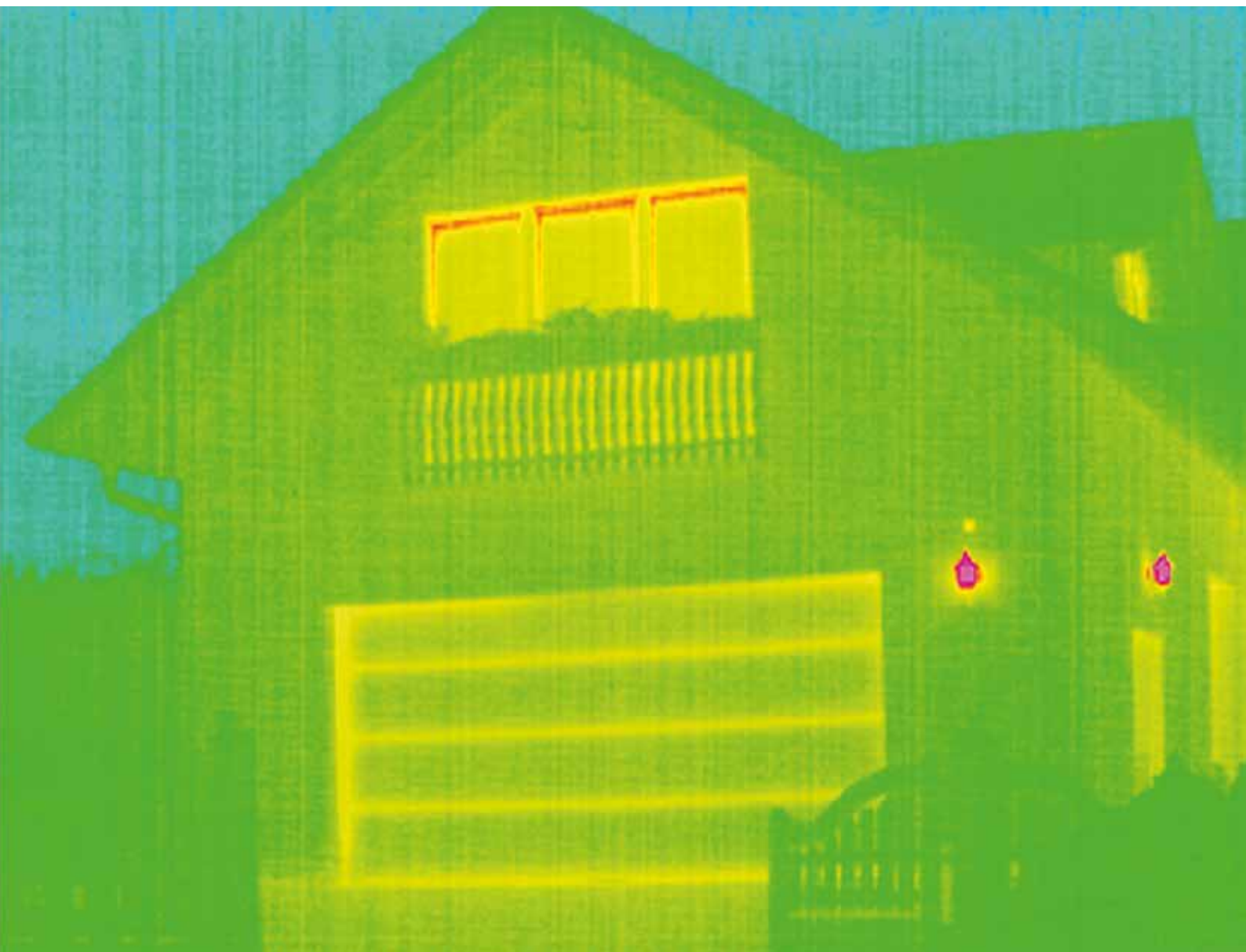

Egenskaper enligt Europastandard EN 13241-1

Porttyp	Värmeisolering	Ljudisolering	Täthet		Vindbelastning ⁵⁾
			Luft	Vatten	
LTE Portblad Inbyggd port ¹⁾	U = 6,0 W/(m ² ·K) U = 6,5 W/(m ² ·K)	R = ca 20 dB	Klass 0 ²⁾	Klass 0 ²⁾	Klass 2
LPU Portsektion Portblad Inbyggd port ¹⁾	U = 0,5 W/(m ² ·K) U = 0,9 W/(m ² ·K) U = 1,4 W/(m ² ·K)	R = ca 25 dB	Klass 3 ⁴⁾	Klass 3 ³⁾	Klass 3
LTH Portblad Inbyggd port ¹⁾	U = 2,5 W/(m ² ·K) U = 3,0 W/(m ² ·K)		Klass 0 ²⁾	Klass 0 ²⁾	Klass 3

¹⁾ U-värdena gäller inbyggda portar utan fönster i storleken: 5000 × 2125 mm

²⁾ Portar med ventilationsöppningar, på begäran klass 2 – 3

³⁾ Upp till 70 Pa vattentryck

⁴⁾ gäller för kassett och L-profil (LPU-portar med S-, M-, D- eller T-profil: klass 2)

⁵⁾ högre vindtålighetsklasser på begäran

Porttyper LPU, LTE

Storleksområde		Garageinermått (GIM)															
Tabell porthöjd (RM)	Tabell portbredd (LZ)																
	2250	2375	2500	2625	2750	3000	3250	3500	3750	4000	4250	4500	4750	5000	5250	5500	6000
3000						●											
2875																	
2750			●		●												
2625																	
2500			●		●	●											
2375			●		●	●											
2250		●	●		●	●	●	●	●	●	●	●	●	●		●	●
2125	●	●	●	●	●	●	●	●	●	●	●	●	●	●		●	●
2080		●	●														
2000	●	●	●		●	●	●	●	●	●	●	●	●	●		●	●
1875	●	●	●														

Moderniseringsstorlekar*		GIM			
Tabell porthöjd (RM)	LZ				
	2190	2315	2440	2940	
2205		●	●		
2080	●	●	●	●	
1955	●	●	●		

* ej möjligt vid kassettmotiv med Decograin-yta och vid portar i massivt trä

Porttyper LPU, LTE

Storleksområde beslagstyper		Z-beslag		N-beslag		L-beslag	
		min. DE**	LDH	min. DE**	LDH	min. DE**	LDH*
med maskineri							
3000				3210	3000	3115	2970
2875				3085	2875	2990	2845
2750				2960	2750	2865	2720
2625	2740	2595		2835	2625	2740	2595
2500	2615	2470		2710	2500	2615	2470
2375	2490	2345		2585	2375	2490	2345
2250	2365	2220		2460	2250	2365	2220
2125	2240	2095		2335	2125	2240	2095
2000	2115	1970		2210	2000	2115	1970
1875	1990	1845		2085	1875	1990	1845
med manuell manövrering							
3000				3210	2950	3100	2900
2875				3085	2825	2975	2775
2750				2960	2700	2850	2650
2625	2725	2545		2835	2575	2725	2525
2500	2600	2420		2710	2450	2600	2400
2375	2475	2295		2585	2325	2475	2275
2250	2350	2170		2460	2200	2350	2150
2125	2225	2045		2335	2075	2225	2025
2000	2100	1920		2210	1950	2100	1900
1875	1975	1795		2085	1825	1975	1775

Moderniseringsstorlekar		Z-beslag	
		min. DE**	LDH
med maskineri			
2205			
2080			
1955			
med manuell manövrering			
2205			
2080			
1955			

Beslagtyper

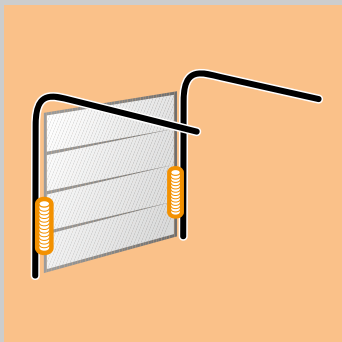

Z-beslag

Dragfjäderbeslag med dragfjäderteknik
Bredd max. 3000 mm
Höjd max. 2625 mm

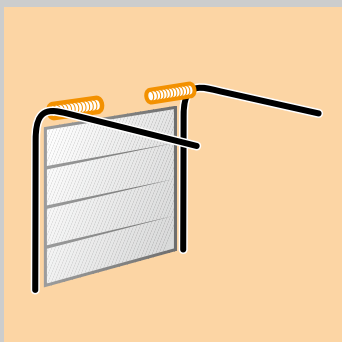

N-beslag

Normalbeslag med torsionsfjäderteknik
Bredd max. 6000 mm
Höjd max. 3000 mm

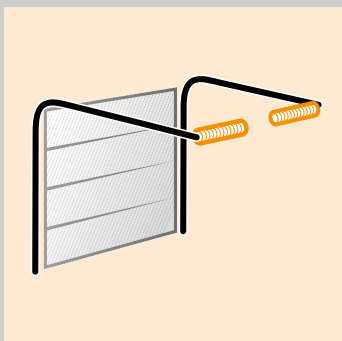

L-beslag

Lågflyftsbeslag med torsionsfjäderteknik
Bredd max. 6000 mm
Höjd max. 3000 mm

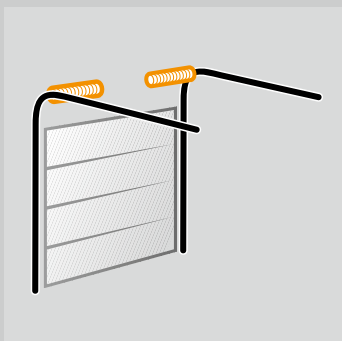

H-beslag

Högflyftsbeslag med torsionsfjäderteknik
Bredd max. 5500 mm
Höjd max. 3000 mm

Kommentarer

Kontakta din Hörmann-återförsäljare om du är intresserad av denna beslagstyp för höglyftsportar.

LZ Fritt karmmått

RM Dagmått höjd

DE Takhöjd

N-beslag:

** Med ThermoFrame och maskineri + 45 mm

Z- / L-beslag:

** Med ThermoFrame och maskineri + 30 mm

LDH Fri genomfartshöjd

L-beslag:

* För portar med mer än 3010 mm bredd minskar den fria genomfartshöjden med ytterligare 50 mm.

GIM Garageinermått

ET Inskjutsdjup

Anvisning

Träportar levereras inte med Z-beslag.

Ytterligare information finns i avsnittet om inbyggnadsdata eller hos din Hörmann-försäljare.

Horizontalsnitt

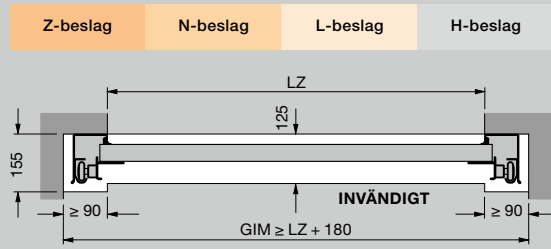

Inbyggnad med Z-, N-, L-beslag

Hela maskineriets längd	Z-beslag	N-beslag	L-beslag
Automatiska portar			
2125 (K)	3200		3200
2250 (K)		3200	
Porthöjd max.			
2375 (M)	3450	3450	3450
2500 (M)		3450	
3000 (L)	4125	4125	4125

Vertikalsnitt

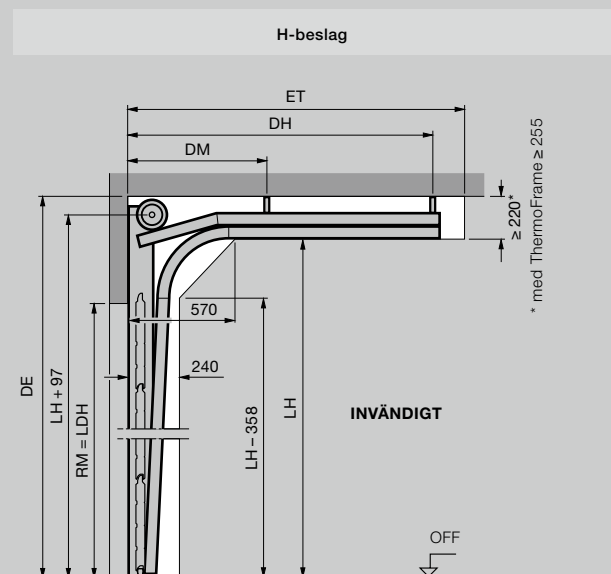
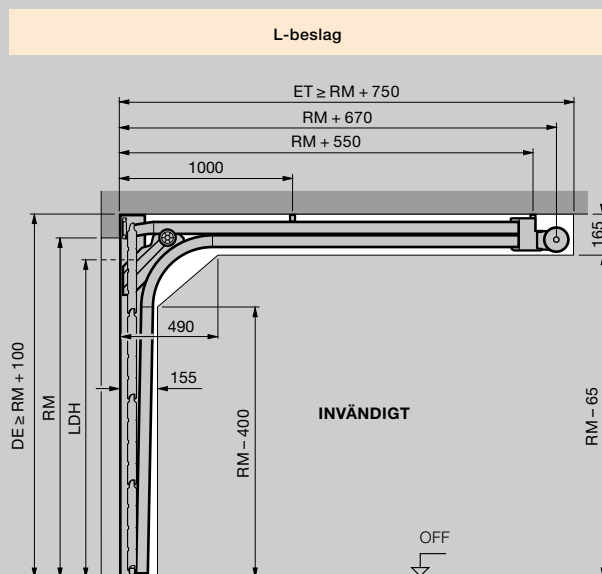
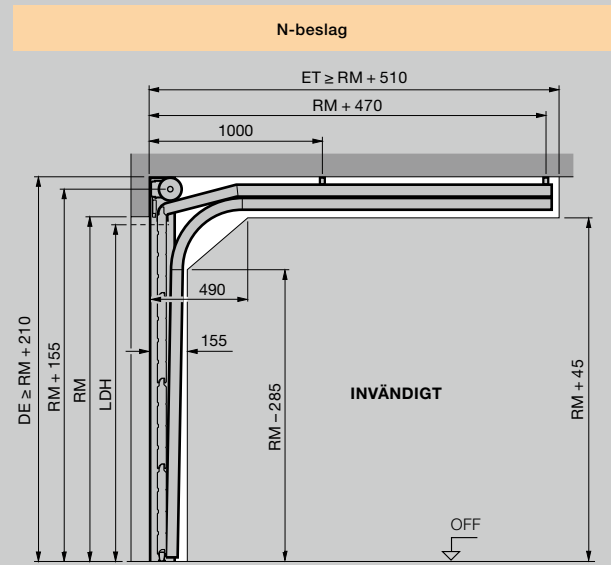
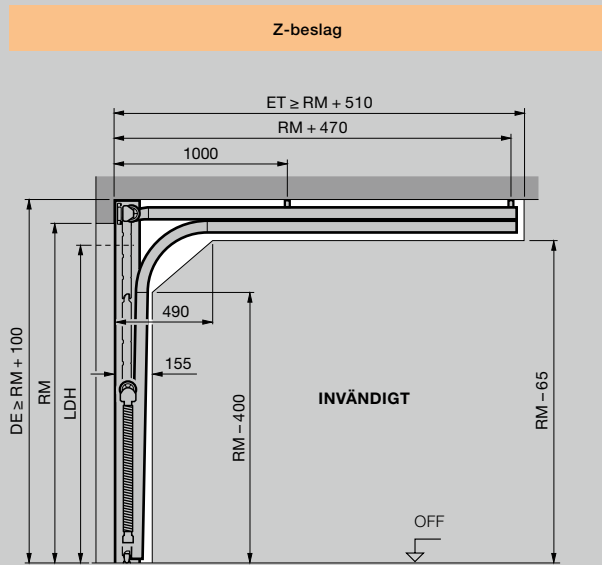

Inbyggnad med tättslutande panel

Hela maskineriets längd	BZ-beslag	BL-beslag
Automatiska portar		
	2125 (K)	3272
Porthöjd max.	2375 (M)	3522
	3000 (L)	4197

Vertikalsnitt

BZ-beslag BL-beslag utan överstycke

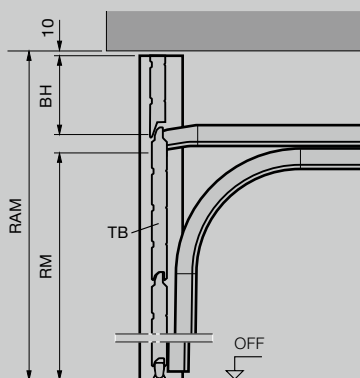

BZ-beslag BL-beslag med överstycke

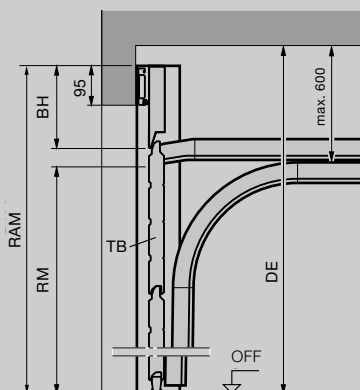

Mått i mm

Kommentarer

Motorskenor

- K Kort skena
- M Mellanskena
- L Lång skena

Beslagtyper

- Z Dragfjäderbeslag
- N Normalbeslag
- L Låglyftsbeslag
- H Höglyftsbeslag*
- BZ Dragfjäderbeslag med tättslutande panel
- BL Låglyftsbeslag med tättslutande panel

Beställningsmått

- LZ Fritt karmmått
- RM Dagmått höjd
- RAM Ramyttermått
(vid överparti i plan med porten)
min. = RM + 240 mm
max. = RM + 600 mm
(portens portsektionshöjd)

DE Takhöjd

N-beslag:

- Manuell \geq RM + 210 mm
- Med maskineri \geq RM - 210 mm
- Med maskineri och ThermoFrame \geq RM + 255 mm

Z- / L-beslag:

- Manuell \geq RM + 100 mm
- Med maskineri \geq RM + 115 mm
- Med maskineri och ThermoFrame \geq RM + 145 mm

LDH Fri genomfartshöjd

N-beslag:

- Manuell = RM - 50 mm
- Med maskineri = RM

Z- / BZ-beslag:

- Manuell = RM - 80 mm
- Med maskineri = RM - 30 mm

L- / BL-beslag:

- Manuell = RM - 100 mm
- Med maskineri (LZ < 3000) = RM - 30 mm
- Med maskineri (LZ > 3000) = RM - 80 mm

GIM Garageinermått

ET Inskjutsdjup

TB Portblad

BH Partihöjd

LH Löpskenshöjd

DM Takupphängsprofiler mitten

DH Takupphängsprofiler bak

OFF Överkant på färdigt golv

Anvisning

Innan taksjuttportar monteras måste arbetena på portöppningarna och garagegolven ha avslutats. Det fria utrymmet för inbyggnad av porten måste hållas fritt från elkablar, värmefläckar osv.

* Ytterligare information finns i avsnittet om inbyggnadsdata eller hos din Hörmann-försäljare.

Gångdörrsportar med profiler

Storleksområde										
Tabell porthöjd (RM)	3000									
	2875	○	○	○	○	○	○	○	○	○
	2750									
	2625	○	○	○	○	○	○	○	○	○
	2500									
	2375									
	2250									
	2205									
	2125									
	2080									
	2000									
	1955									
	1875									
		2250	2375	2500	2750	3000	3250	3500	3750	4000
Tabell portbredd (LZ)										

Gångdörrar med profiler

Fri genomgångshöjd		Handtagshöjd
utan fönster	med fönster	från OFF
1955	1955	831
1871	1871	799
2155	2155	906
2055	2055	868
1955	1955	831
1855	1855	793
2123	2203	924
2075	2155	906
1999	2079	877
1955	2035	861
1875	1955	831
1827	1907	813
1747	1827	782

Gångdörrsportar med kassetter

Storleksområde										
Tabell porthöjd (RM)	3000									
	2875	□	□	□	□	□	□	□	□	□
	2750	□	□	□	□	□	□	□	□	□
	2625	□	□	□	□	□	□	□	□	□
	2500									
	2375									
	2250									
	2205	□	□	□	□	□	□	□	□	□
	2125									
	2080	□	□	□	□	□	□	□	□	□
	2000									
	1955	□	□	□	□	□	□	□	□	□
	1875									
		2250	2500	2750	3000	3250	3500	3750	4000	
Tabell portbredd (LZ)										

Gångdörrar med kassetter

Fri genomgångshöjd	Handtagshöjd
	från OFF
1955	831
1871	799
2155	906
2055	868
1955	831
1855	793
2203	924
2155	906
2079	877
2035	861
1955	831
1907	813
1827	782

Horizontalsnitt

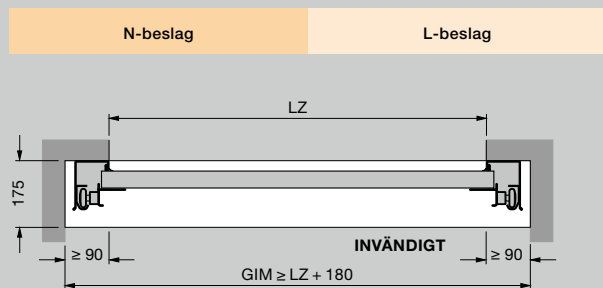

Vertikalsnitt

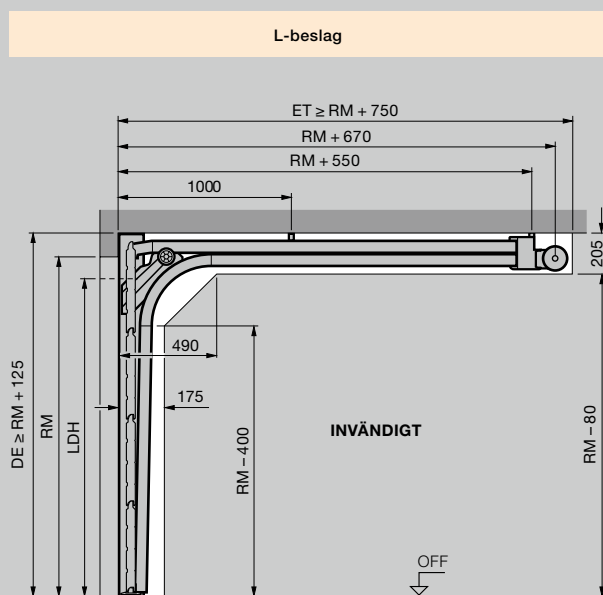
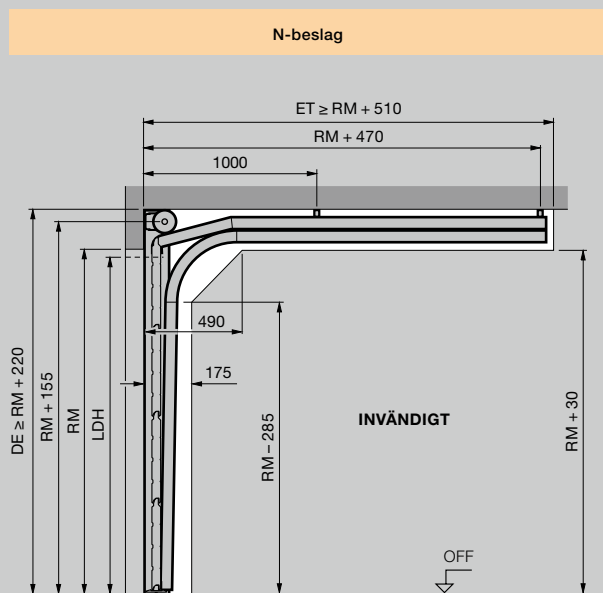

Mått i mm

Kommentarer

Beslagtyper

- N Normalbeslag
- L Låglyftsbeslag

Beställningsmått

- LZ Fritt karmmått
- RM Dagmått höjd

- DE Takhöjd

N-beslag:

- Manuell \geq RM + 220 mm
- Med maskineri \geq RM + 235 mm
- Med maskineri och ThermoFrame \geq RM + 255 mm

L-beslag:

- Manuell \geq RM + 125 mm
- Med maskineri \geq RM + 125 mm
- Med maskineri och ThermoFrame \geq RM + 145 mm

- LDH Fri genomfartshöjd

N-beslag:

- Manuell = RM - 160 mm
- Med maskineri = RM - 100 mm

L-beslag:

- Manuell = RM - 160 mm
- Med maskineri = RM - 160 mm

- GIM Garageinermått

- ET Inskjutsdjup

- OFF Överkant på färdigt golv

Montage med ThermoFrame

- Montage med ThermoFrame
- LDB = LZ - 12 mm
- Vid montage med ThermoFrame och karmbeklädnad
- LDB = LZ - 15 mm
- Vid montage med ThermoFrame och maskineri
- N-beslag + 20 mm
- L-beslag + 20 mm

Anvisning

Öppningshöjden får inte vara mindre än portens beställningsmått (RM), eftersom gångdörren då inte går att öppna.

Ytterligare information finns i avsnittet om inbyggnadsdata eller hos din Hörmann-försäljare.

Horizontalsnitt

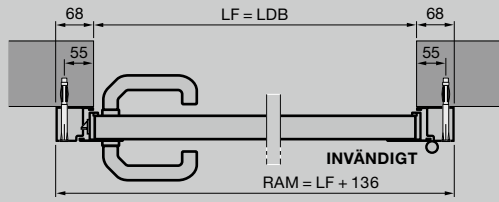

Sidodörr med aluminiumblockkarm profiltyp 1
Montage bakom öppningen

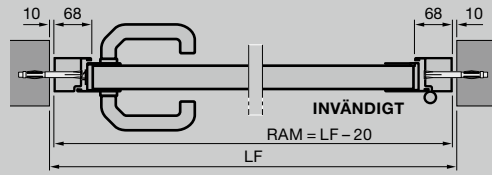

Sidodörr med aluminiumblockkarm profiltyp 2
Montage i öppningen

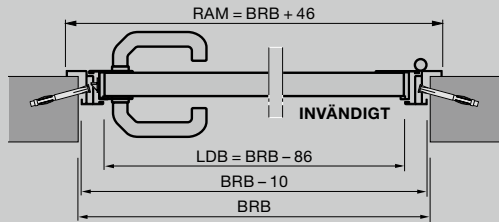

Sidodörr med aluminiumhörnarm profiltyp 3
Ytteranslag

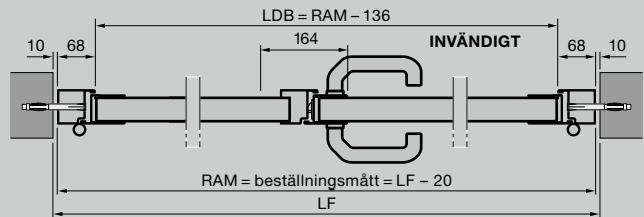

Sidodörr med 2 flyglar med aluminiumblockkarm profiltyp 2
Montage i öppningen

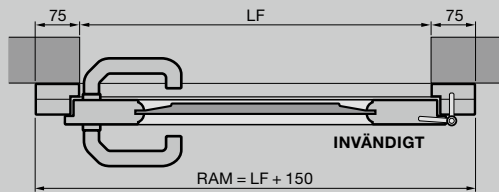

Sidodörr av massivt trä
Montage bakom öppningen

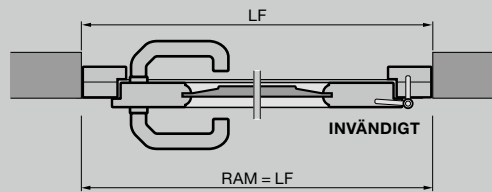

Sidodörr av massivt trä
Montage i öppningen

Vertikalsnitt

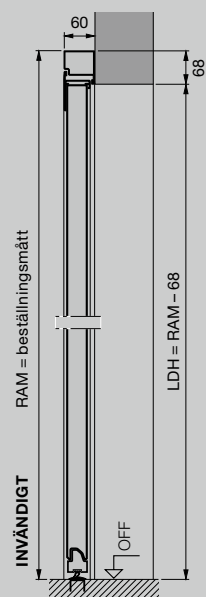

Sidodörr med aluminiumblockkarm profiltyp 2
Montage bakom öppningen

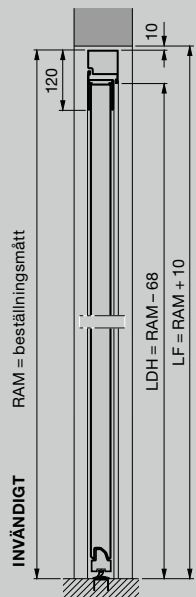

Sidodörr med aluminiumblockkarm profiltyp 2
Montage i öppningen

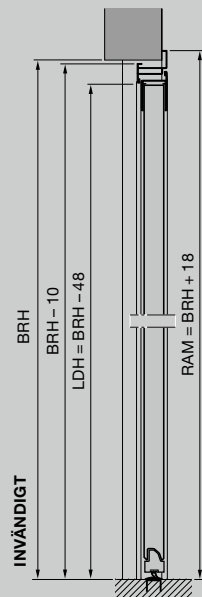

Sidodörr med aluminiumhörnarm profiltyp 2
Ytteranslag

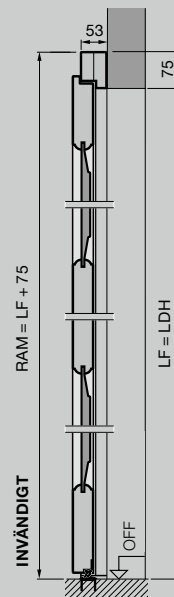

Sidodörr av massivt trä
Montage bakom öppningen

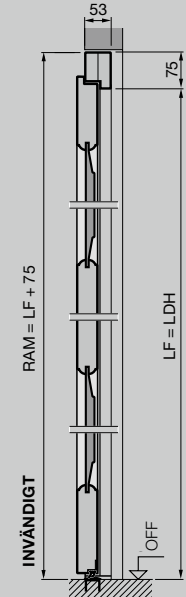

Sidodörr av massivt trä
Montage i öppningen

Sidodörrar i stål

Beställningsmått = RAM	Öppningens fria färdigmått	Handtagshöjd*		
		P1	P2	P3
Blockkarm, montage bakom öppningen (beställningsmått = RAM)				
Profiltyp 1 (går endast att öppna inåt) och profiltyp 2				
990 × 2058	855 – 875 × 1990 – 2000	955	1050	
990 × 2183	855 – 875 × 2115 – 2125	1010	1050	
1115 × 2058	980 – 1000 × 1990 – 2000	955	1050	
1115 × 2183	980 – 1000 × 2115 – 2125	1010	1050	
Blockkarm, montage i öppningen (beställningsmått = RAM)				
Profiltyp 2 (endast S-, M-, L-profil)				
855 × 1990	875 × 2000		1050	
855 × 2115	875 × 2125		1050	
980 × 1990	1000 × 2000		1050	
980 × 2115	1000 × 2125		1050	
Hörnkarm, inneranslag (beställningsmått = BRB × BRM)				
Profiltyp 1 och profiltyp 2 (endast S-, M-, L-profil)				
875 × 2000		955	1050	
875 × 2125		1010	1050	
1000 × 2000		955	1050	
1000 × 2125		1010	1050	
Hörnkarm, ytteranslag (beställningsmått = BRB × BRM)				
Profiltyp 2 (endast S-, M-, L-profil) och profiltyp 3				
875 × 2000			1050	955
875 × 2125			1050	1010
1000 × 2000			1050	955
1000 × 2125			1050	1010

Sidodörrar i massivt trä

Beställningsmått = RAM	Öppningens fria färdigmått	Handtagshöjd*	
		P1	P2
Inbyggnad bakom öppningen (beställningsmått = RAM)			
(S-, M-, L-profil, kassett)			
1005 × 2190	855 – 875 × 2115 – 2125		1050
1130 × 2190	980 – 1000 × 2115 – 2125		1050
Inbyggnad bakom öppningen (beställningsmått = RAM)			
(motiv 401, 403, 404, 405)			
1130 × 2190	980 – 1000 × 2115 – 2125		1050

Kommentarer

P1	Profiltyp 1 (smal flygelram)
P2	Profiltyp 2 (bred flygelram)
P3	Profiltyp 3 (smal flygelram)
LDB	Fri genomgångsbredd
LDH	Fri genomgångshöjd
RAM	Ramytermått
LF	Fritt murmått
BRM	Byggnadens riktmått
BRB	Byggnadens riktmått, bredd
BRH	Byggnadens riktmått, höjd
OFF	Överkant på färdigt golv

Specialmått:

1-flygliga sidodörrar på begäran
 2-flygliga sidodörrar:
 1200 – 2500 × 1960 – 2558

* Handtagshöjder vid specialstorlekar finns i inbyggnadsdata.



Upplev Hörmann-kvalitet för nybyggen och modernisering

Med produkter från Hörmann blir det enkelt att planera. Välj bland beprövade lösningar och kombinera högklassiga produkter som fungerar perfekt tillsammans.

- **Garageportar**

Vipp- eller taksjutportar av stål eller trä, anpassade efter din personliga arkitekturstil.

- **Portmaskinerier**

Njut av komfort och inbrottsförebyggande säkerhet: Hörmanns drivmaskiner för garageportar och infartsgrindar.

- **Entrédörrar**

Vårt omfattande program med entrédörrar har dörrmotiv som uppfyller alla behov, krav och önskemål.

- **Ståldörrar**

Solida dörrar för alla områden i huset, från källaren till vinden.

- **Karmar**

Välj ur vårt stora program för nybygge, utbyggnad och modernisering.



Garageportar och maskinerier



ThermoPro entrédörr



Ståldörrar



Hörmann KG Amshausen, Tyskland



Hörmann KG Antriebstechnik, Tyskland



Hörmann KG Brandis, Tyskland



Hörmann KG Brockhagen, Tyskland



Hörmann KG Dissen, Tyskland



Hörmann KG Eckelhausen, Tyskland



Hörmann KG Freisen, Tyskland



Hörmann KG Ichttershausen, Tyskland



Hörmann KG Werne, Tyskland



Hörmann Genk NV, Belgien



Hörmann Alkmaar B.V., Nederländerna



Hörmann Legnica Sp. z o.o., Polen



Hörmann Beijing, Kina



Hörmann Tianjin, Kina



Hörmann LLC, Montgomery IL, USA



Hörmann Flexon LLC, Burgettstown PA, USA

Hörmann erbjuder ett komplett sortiment av byggprodukter från egna fabriker. Vi har ett nätverk av försäljnings- och serviceföretag över hela Europa och vi har även etablerat oss i USA och Kina. Detta gör oss till en stark och pålitlig internationell partner för byggprodukter av högsta klass. Vi står för "Kvalitet utan kompromisser".

GARAGEPORTAR
MASKINERIER
INDUSTRIPORTAR
LASTNINGSTEKNIK
DÖRRAR
KARMAR

Hörmann Svenska AB, Box 1206, S-701 12 Örebro

Officiell samarbetspartner till Svenska Fotbollförbundet

